

# Lavabo Jupiter & Saturn

# LAVABO®

DK Monteringsvejledning  
EN Installation instruction  
DE Montageanleitung  
SE Monteringsanvisning

Art. No: 12006, 12006K, 12006M, 12006S, 12008, 12008K, 12008M, 12008S, 12010, 12010K, 12010M, 12010S, 12030, 12030K, 12030M, 12030S, 12031, 12039, 12039K, 12039M, 12039S, 12081DK, 12081M, 12081S, 12082DK, 12082M, 12082S, 12083DK, 12083M, 12083S, 12084DK, 12084M, 12084S, 12090, 12090K, 12090M, 12090S

EDITION: 2024-07-30

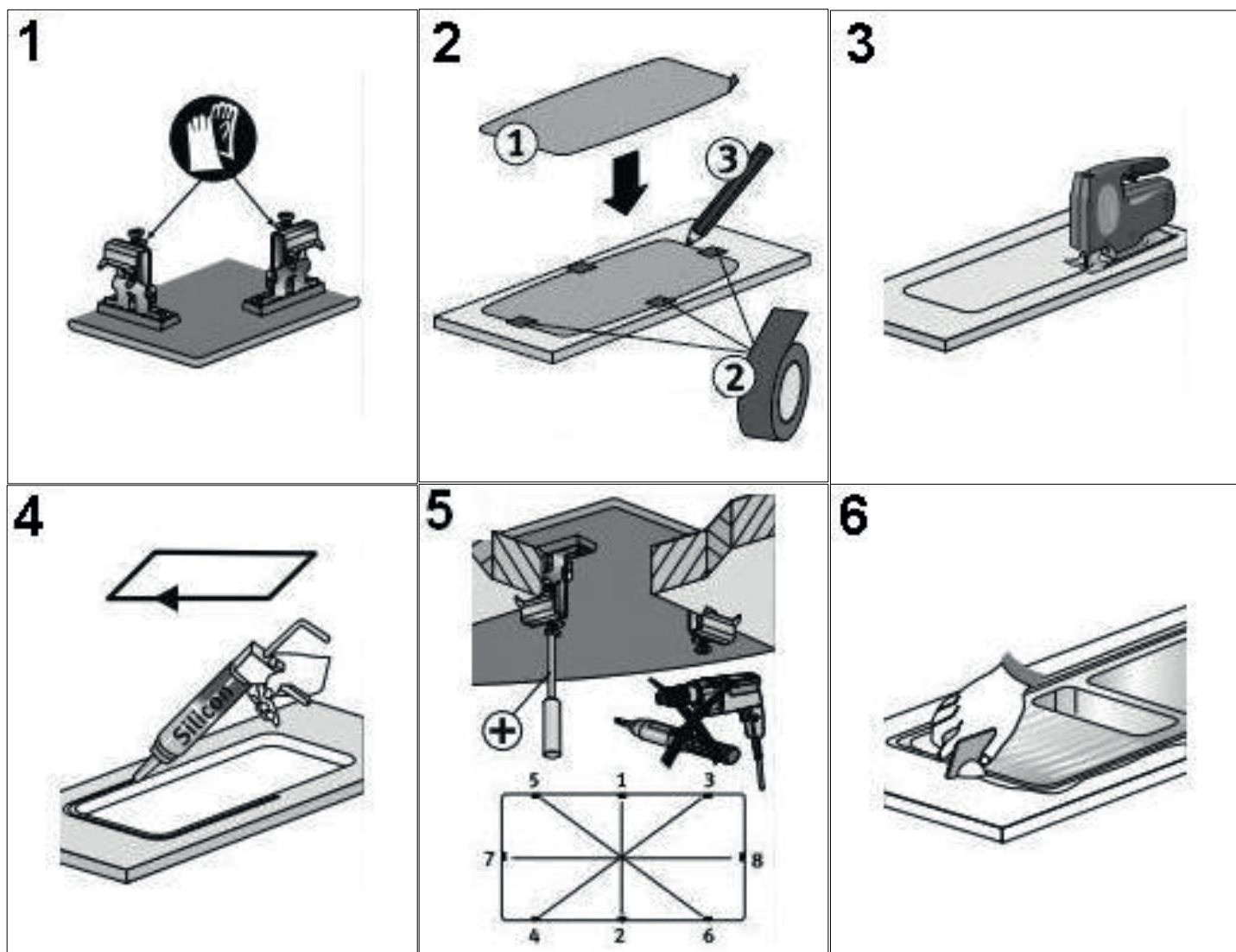

DK Monteringsvejledning - Nedfældning

EN Installation instruction - Normal installation

DE Montageanleitung - Einbau

SE Monteringsanvisning - Infällnad

## DK

1. Vær opmærksom på, at vaskens clips er skarpe. For at undgå mulige skader, vær forsigtig og brug handsker under installationen.
2. Marker en skærelinje på bordpladen i henhold til den vedlagte skabelon. Efter at have valgt det ønskede sted, placér skabelonen på bordpladen og fastgør den med klæbebånd. Sørg for, at det valgte sted er helt plant, og der er nok plads til montering af vaskens clips. Markér skabelonen.
3. Brug det rette værktøj til at skære åbningen på bordpladen. Skær langs den markerede skærelinje.
4. Påfør en elastisk hermetisk tætning på den skårne kant. Sørg for, at hele overfladen af den skårne kant er dækket jævnt. Vi anbefaler at forsegle med neutral sanitær silikone.
5. Placér vasken i den forberedte åbning på bordpladen. Sørg for, at vasken er korrekt placeret. Stram ikke clipsene for meget! Stram kun nok til, at vasken former sig efter bordpladens overflade. Undgå at bruge elektriske eller pneumatiske skruetrækkere uden belastningsregulatorer.
6. Fjern overskydende silicone rundt om hele vaskens kant.

## EN

1. Please note that the clips of the sink are sharp. To avoid possible injuries, be careful and wear gloves when installing.
2. Mark a cut line on the tabletop according to the enclosed template. After choosing the preferred location, place the template on the tabletop and secure it with adhesive tape. Ensure the chosen spot is perfectly flat and there is enough space for mounting the sink clips. Mark the template.
3. Use the appropriate tool to cut the opening on the tabletop. Cut along the marked cut line.
4. Coat the cut edge with an elastic hermetic sealant. Ensure the entire surface of the cut edge is covered evenly. We recommend sealing with neutral sanitary silicone.
5. Place the sink into the prepared opening on the tabletop. Ensure the sink is positioned correctly. Do not over-tighten the clips! Tighten just enough for the sink to mold to the surface of the tabletop. Avoid using electric or pneumatic screwdrivers without load regulators.
6. Remove any excess sealant around the entire perimeter of the sink.

## DE

1. Bitte beachten Sie, dass die Clips von die Spüle scharf sind. Um mögliche Verletzungen zu vermeiden, seien Sie vorsichtig und tragen Sie Handschuhe bei der Installation.
2. Markieren Sie eine Schnittlinie auf der Arbeitsplatte gemäß der beigefügten Schablone. Nachdem Sie den gewünschten Ort gewählt haben, legen Sie die Schablone auf die Arbeitsplatte und befestigen Sie sie mit Klebeband. Stellen Sie sicher, dass der gewählte Ort vollkommen eben ist und genügend Platz für die Montage der Spülenclips vorhanden ist. Markieren Sie die Schablone.
3. Verwenden Sie das geeignete Werkzeug, um die Öffnung auf der Arbeitsplatte zu schneiden. Schneiden Sie entlang der markierten Schnittlinie.
4. Beschichten Sie die geschnittene Kante mit einem elastischen hermetischen Dichtmittel. Stellen Sie sicher, dass die gesamte Oberfläche der geschnittenen Kante gleichmäßig bedeckt ist. Wir empfehlen die Versiegelung mit neutralem Sanitärsilikon.
5. Setzen Sie die Spüle in die vorbereitete Öffnung auf der Arbeitsplatte ein. Stellen Sie sicher, dass die Spüle richtig positioniert ist. Ziehen Sie die Clips nicht zu fest an! Ziehen Sie nur so weit an, dass sich die Spüle an die Oberfläche der Arbeitsplatte anpasst. Vermeiden Sie die Verwendung von elektrischen oder pneumatischen Schraubendrehern ohne Lastregler.
6. Entfernen Sie überschüssiges Dichtmittel um den gesamten Umfang der Spüle.

## SE

1. Observera att klämmorna på diskhon är vassa. För att undvika eventuella skador, var försiktig och bär handskar vid installationen.
2. Markera en skärlinje på bänkskivan enligt den bifogade mallen. Efter att ha valt önskad plats, placera mallen på bänkskivan och fäst den med tejp. Se till att den valda platsen är helt plan och att det finns tillräckligt med utrymme för montering av diskhons klämmor. Markera mallen.
3. Använd rätt verktyg för att skära öppningen på bänkskivan. Skär längs den markerade skärlinjen.
4. Belägg den skurna kanten med en elastisk hermetisk tätning. Se till att hela ytan på den skurna kanten är jämnt täckt. Vi rekommenderar att täta med neutral sanitär silikon.
5. Placera diskhon i den förberedda öppningen på bänkskivan. Se till att diskhon är rätt placerad. Dra inte åt klämmorna för mycket! Dra åt bara så mycket att diskhon formas efter bänkskivans yta. Undvik att använda elektriska eller pneumatiska skruvmejslar utan belastningsregulatorer.
6. Ta bort överflödigt tätning runt hela diskhons omkrets.

- DK Monteringsvejledning - Underlimning
- EN Installation instruction - Under mount
- DE Montageanleitung - Unterbau
- SE Monteringsanvisning - Underlimning

## **DK**

Underlimning af køkkenvasken bør kun udføres af faguddannede.  
OBS: Køkkenvasken leveres IKKE med clips til underlimning.

## **EN**

Mounting the kitchen sink underneath the countertop should only be performed by professionals.

Note: The kitchen sink does NOT come with clips for undermount installation.

## **DE**

Die Unterbau-Montage des Küchenspülbeckens sollte nur von Fachleuten durchgeführt werden.

Hinweis: Das Küchenspülbecken wird NICHT mit Clips für die Unterbau-Montage geliefert.

## **SE**

Underlimning av diskhon bör endast utföras av fackutbildade.

Observera: Diskhon levereras INTE med clips för underlimning.